

CDWNL/CDDL 经济型二氧化碳(CO₂)变送器

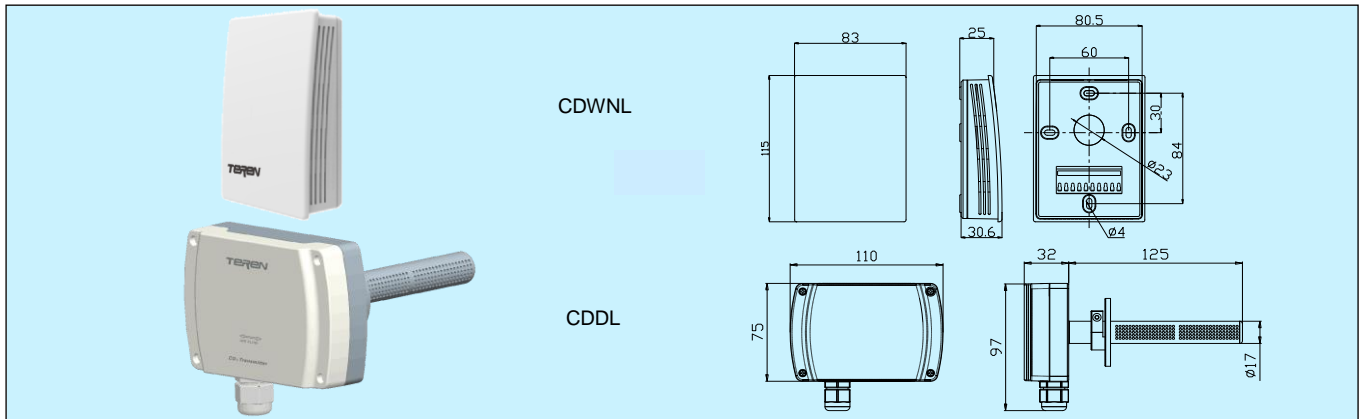

应用和特点

- 用于检测和控制环境空气质量(CO₂浓度)
- CDWNL 适合室内安装, CDDL 适合风管安装
- 风管型采用专利的组合式探头结构, 采样性能极佳
- 采用 NDIR 高性能 CO₂ 传感器, 确保测量的准确性和温度补偿
- 过压和反接保护, 高可靠性, 抗干扰能力强
- 先进的端子在底盒上的结构, 保护接线时线路板不受可能的损坏(CDWNL)
- 模拟信号双输出 0~10V&4~20mA, 灵活使用
- 传感器大于 15 年寿命, 非特殊环境应用免维护

技术指标

传感器: NDIR 传感器, 带 ABC 自校验功能

测量原理: 主动气体扩散

精度: ± (50+5%MV) ppm

响应时间: <10s(30cc/min, 慢流速空气)

漂移: <±10ppm/年

量程: 0~2000ppm (根据特殊要求可以更高)

输出: 4~20mA & 0~10V

电源: 16~28VAC/16~35VDC

输出负载: ≤500Ω(电流输出), ≥5kΩ(电压输出)

工作环境: 0~50°C, 0~95%RH(非冷凝)

温度补偿: 10~40°C

储运温度: -30~60°C

外壳材料: ABS+PC(CDWNL), 阻燃 ABS+PC(UL 94 V-0)(CDDL)

防护等级: IP30 (CDWNL), IP65 (CDDL)

重量: 135g (室内型), 180g (风管型)

认证: CE

选型表

型号	CDWNL	室内型 CO ₂ 变送器
	CDDL	风管型 CO ₂ 变送器